

EG 203E

Ηλεκτρονικός εβδομαδιαίος χρονοδιακόπτης 2 εξόδων

Κύρια χαρακτηριστικά

- Παρέχεται με την τρέχουσα ημέρα και ώρα.
- Αυτόματη αλλαγή θερινής/χειμερινής ώρας \ast/\ast .
- Κλειδί προγραμματισμού \leftarrow .
 - για μόνιμες αλλαγές προγραμματισμού,
 - για την αντιγραφή ή την αποθήκευση του προγράμματος.
- Προγραμματισμός ανά ημέρα ή ανά ομάδες ημερών.
- 56 βήματα προγραμματισμού ON, OFF ή παλμοί Λ (1 sec ως 30 min).
- Μόνιμη επιβολή ON ή OFF (⏸ σταθερό).
- Προσωρινές επιβολές ON ή OFF (⏸ αναβοσβήνει)
- Λειτουργία «διακοπών» ⏸ : επιβολή ON ή OFF μεταξύ δύο ημερομηνιών
- Προσομοίωση παρουσίας ατόμων ⏸ .
- Οπτικοποίηση του ημερήσιου προφίλ με ραβδόγραμμα.
- Δυνατότητα κλειδώματος των πλήκτρων ⏸ .
- Προγραμματισμός χωρίς να βρίσκεται υπό τάση.
- Οθόνη ρετρο-διαφανής.

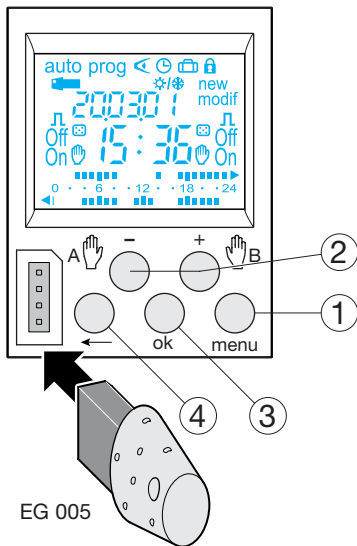

Τα πλήκτρα:

- menu** : επιλογή λειτουργίας
auto : λειτουργία σύμφωνα με τον προγραμματισμό.
prog : **new** για τον προγραμματισμό.
prog : **modif** για τη μετατροπή ενός υφιστάμενου προγράμματος.
 \leftarrow : επιβεβαίωση του προγράμματος.
 ⏸ : αλλαγή της ώρας, της ημερομηνίας και επιλογή του τρόπου αλλαγής θερινής/χειμερινής ώρας \ast/\ast
 ⏸ : διακοπές.
- + & -** : επιλογή στα menu ή στις τιμές.
 ⏸ : σε λειτουργία **auto**, επιλογή της μόνιμης ή προσωρινής επιβολής ή της στιγμιαίας επιβολής.
- ok** : επιβεβαίωση των πληροφοριών του προγράμματος που αναβοσβήνουν.
- \leftarrow : επιστροφή στο προηγούμενο επίπεδο. Μπορείτε να επιστρέψετε στη λειτουργία **auto** οποιαδήποτε στιγμή με το μπουτόν **menu**. Εάν καμία ενέργεια δεν γίνεται για ένα 1 min, ο διακόπτης επιστρέφει σε λειτουργία **auto**.

Μηδενισμός:

- **Προγραμματισμού:** το πρόγραμμα μπορεί να διαγραφεί με την ταυτόχρονη πίεση στα 3 πλήκτρα: **menu, ok, \leftarrow** . Η ώρα και η ημερομηνία διατηρούνται.
- **Πλήρης:** με την ταυτόχρονη πίεση στα πλήκτρα **-, +, ok, menu**, το σύνολο της μνήμης του χρονοδιακόπτη διαγράφεται. Μετά από έναν πλήρη μηδενισμό είναι απαραίτητο να θέσετε ξανά την ώρα και την ημερομηνία.

Τεχνικά χαρακτηριστικά

Ηλεκτρικά χαρακτηριστικά

- Τάση τροφοδοσίας: 230 V AC \pm 15%
- Συχνότητα: 50/60 Hz
- Κατανάλωση: max. 6 VA σε 50 Hz
- Έξοδος: 2 μετ/κές επαφές ελεύθερες δυν/μικτού
- Δυνατότητα διακοπής (max)
 - AC1 μ 16A 250 V~
 - Cos ϕ = 0,6 μ 10A 250 V~
 - Λαμπτήρες πυρακτώσεως 2300 W
 - Λαμπτήρες αλογόνου 230 V 2300 W
 - Λαμπτήρες φθορισμού αντισταθμισμένοι // (max. 45 μ F) 400 W
 - Λαμπτήρες φθορισμού μη αντισταθμισμένοι, αντισταθμισμένοι σε σειρά 1000 W
 - Λαμπτήρες φθορισμού compact 500 W
- Δυνατότητα διακοπής (min)
 - AC1 100 mA 250 V~
- Γαλβανική μόνωση μεταξύ τροφοδοσίας και εξόδου < 4 kV

Λειτουργικά χαρακτηριστικά

- Δυνατότητα προγραμματισμού: 56 βήματα σε δύο εξόδους
- Ελάχιστος χρόνος μεταξύ 2 βημάτων: 1 min
- Ακρίβεια: \pm 1,5 sec / 24h
- Εφεδρεία λειτουργίας: μπαταρίες λιθίου συνολικά 5 έτη διακοπής.
- Ο χρονοδιακόπτης τίθεται σε κατάσταση αναμονής μετά από 1 min έλλειψης τάσης. Επιστρέφει σε λειτουργία **auto** με την επιστροφή της τάσης ή με το πάτημα ενός μπουτόν.
- Βαθμός προστασίας: IP 20

Περιβάλλον

- T° λειτουργίας: -5 °C ως +45 °C
- T° αποθήκευσης: -20 °C ως +70 °C

Σύνδεση με καλυμμένους ακροδέκτες:

- Καλώδιο εύκαμπτο: 1 ως 6 mm²
- Καλώδιο μονόκλωνο: 1,5 ως 10 mm²

Διάγραμμα σύνδεσης:

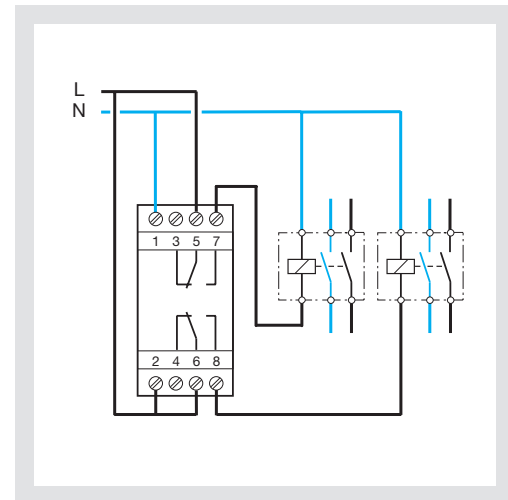

Προγραμματισμός: prog new

Ο προγραμματισμός μπορεί να γίνει για κάθε ημέρα ή για μία ομάδα ημερών. Στην περίπτωση αυτή οι εντολές μεταδίδονται σε περισσότερες ημέρες.

Οι ημέρες: 1 = Δευτέρα, 2 = Τρίτη, 3 = Τετάρτη



1. Επιλέξτε τη λειτουργία **prog** από το **menu** και κατόπιν το **ok**.
2. Επιλέξτε την έξοδο (Α ή Β) με τα **+ ή -** και **ok**. Ο αριθμός των ελεύθερων βημάτων προγραμματισμού εμφανίζεται για μερικά δευτ/λεπτα.
3. Επιλέξτε την/τις ημέρες με το **+ ή -**. Επικυρώστε την επιλογή σας με το **ok**.
4. Το **ok** αναβοσβήνει. Επικυρώστε την ομάδα ημερών με το **ok**. Το **-** ή το **←** επιτρέπει να καθορίσετε ξανά την ομάδα των ημερών.
5. Με το **+ ή -**, επιλέξτε την εντολή: ON, OFF ή **Π**. Επικυρώστε με το **ok**.
6. Εισάγετε την ώρα της αλλαγής με το **+ ή -**. Επικυρώστε με το **ok**.
7. Εισάγετε τα λεπτά με το **+ ή -**. Επικυρώστε με το **ok**.
8. Για μία **Π**, ρυθμίστε τη διάρκεια (sec μετά min) όπως κατά τον προγραμματισμό.

Προγραμματίστε τις άλλες εντολές επαναλαμβάνοντας τα βήματα 3 έως 8.

Η ημέρα ή η ομάδα ημερών μπορεί να αλλάξει όταν στο βήμα 3 πιέσετε τα **+ , -** ή το **←**.

Στο τέλος του προγραμματισμού επιστρέψτε στη λειτουργία **auto** με το **menu**.

Για τον προγραμματισμό της άλλης εξόδου, επιστρέψτε στο **prog new** και συνεχίστε με τα βήματα 2 ως 8.

Σε αυτή τη λειτουργία είναι δυνατό να προσθέσετε μία εντολή στο υφιστάμενο πρόγραμμα ενεργώντας όπως αναφέρεται παραπάνω.

Οπτικοποίηση

Για την επιβεβαίωση του ημερήσιου προφίλ εντολών χωρίς να υπάρχει ο κίνδυνος μη επιθυμητών αλλαγών. Επιλέξτε τη λειτουργία **◀** από το **menu** και **ok**. Επιλέξτε την έξοδο (Α ή Β) με τα **+ ή -** και **ok**. Το πρώτο βήμα της Δευτέρας εμφανίζεται μαζί με το ημερήσιο προφίλ.

Δύο δυνατότητες οπτικοποίησης:

1. Πιέζοντας το **+ ή -**: επιλογή από τη μία ημέρα στην επόμενη. Εμφανίζονται το πρώτο βήμα της και το ημερήσιο προφίλ.
2. Πιέζοντας στο **ok**: όλα τα βήματα κάθε ημέρας εμφανίζονται διαδοχικά.

Μεταβολή ή διαγραφή ενός βήματος προγραμματισμού: prog modif

Επιλέξτε τη λειτουργία **prog** από το **menu** και πιέστε **ok**. Επιλέξτε την έξοδο (Α ή Β) με τα **+ ή -** και **ok**. Επιλέξτε τη λειτουργία **modif** με το **+ ή -**. Επικυρώστε με το **ok**.

Ο αριθμός των διαθέσιμων βημάτων εμφανίζεται για μερικά δευτερόλεπτα.

Εμφανίζεται το πρώτο βήμα της πρώτης ημέρας ή της ομάδας ημερών.

Πιέζοντας διαδοχικά το **ok** εμφανίζονται ένα προς ένα όλα τα βήματα προγραμματισμού.

Οτιδήποτε αναβοσβήνει (κατάσταση επαφής, ώρα, λεπτά) μπορεί να αλλάξει από το **+ ή -**, κατόπιν επικυρώστε με το **ok**.

Όταν ο δείκτης βρίσκεται στο **ok** πίσω από την ομάδα ημερών, μπορείτε να προσπεράσετε τις ημέρες ή ομάδες για να πάτε αμέσως, με το **+ ή -**, σε αυτή που θέλετε να μεταβάλλετε.

Για τη διαγραφή ενός βήματος προγραμματισμού: επιλέξτε την κατάσταση της εξόδου (ON ή OFF), πιέστε ταυτόχρονα τα **+ και -**. Το **Clear** εμφανίζεται στην οθόνη. Επικυρώστε με το **ok**.

Κλειδί

Μόλις το κλειδί τοποθετηθεί στο χρονοδιακόπτη το σύμβολο εμφανίζεται στην οθόνη.

Δύο διαφορετικές λειτουργίες:

A. Μόνιμη αλλαγή:

Εισάγετε το κλειδί στον χρονοδιακόπτη. Μετά από 10 sec, το πρόγραμμα που περιέχεται στο κλειδί θα εκτελεσθεί χωρίς να σβησθεί αυτό που είναι ή αποθηκευμένο. Όταν το κλειδί αφαιρεθεί, το πρόγραμμα του χρονοδιακόπτη ισχύει ξανά.

B. Αντιγραφή (load) / Αποθήκευση (save) :

Το κλειδί επιτρέπει την αποθήκευση ενός προγράμματος που βρίσκεται στον χρονοδιακόπτη. Είναι επίσης δυνατό να γίνει αντιγραφή των περιεχομένων του κλειδιού στο χρονοδιακόπτη.

1. Εισάγετε το κλειδί, αναμείνατε 2 sec.
2. Από το menu, επιλέξτε τη λειτουργία: **save** για την αποθήκευση του προγράμματος, **load** για την αντιγραφή του προγράμματος στον χρονοδιακόπτη, **◀** για να επικυρώσετε το πρόγραμμα που βρίσκεται στο κλειδί.
3. Επικυρώστε την επιλογή σας με το **ok**.
4. Για **save** και **load** πιέστε ξανά το **ok**.

Τα μηνύματα λάθους που μπορεί να εμφανισθούν :

no prog: το κλειδί είναι άδειο, δεν περιέχει πρόγραμμα.

Error: το κλειδί είναι από χρονοδιακόπτη 1 εξόδου.

Σε αυτή την περίπτωση:

- Μόνο η λειτουργία **save** είναι δυνατή.
- Το μήνυμα λάθους παραμένει όσο διάστημα το κλειδί είναι στον χρονοδιακόπτη, αλλά εκτελείται το πρόγραμμα του χρονοδιακόπτη.

Επιλογή ώρας και ημερ/νίας

Αλλαγή θερινού/χειμερινού ωραρίου

Επιλέξτε τη λειτουργία **☀** από το **menu** και **ok**. Αλλάξτε την ημέρα, το μήνα, το έτος, την ώρα και τα λεπτά από τα πλήκτρα **+ ή -** και πιέστε **ok**.

Ο χρονοδιακόπτης κατόπιν προτείνει τις αλλαγές θερινού/χειμερινού ωραρίου **☀/☁**. Επιλέξτε τον τύπο της αλλαγής που θέλετε με τα πλήκτρα **+ ή -**. Επικυρώστε με το **ok**.

Ο τύπος της αλλαγής εξαρτάται από τη γεωγραφική ζώνη.

Διαθέσιμοι τύποι:

Τύπος	Έναρξη θερινού ωραρίου	Λήξη θερινού ωραρίου	Ζώνη εφαρμογής
Euro *	Τελευταία Κυριακή Μαρτίου	Τελευταία Κυριακή Οκτωβρίου	ΕΕ
USA	Πρώτη Κυριακή Απριλίου	Τελευταία Κυριακή Οκτωβρίου	Β. Αμερική
GB	Τελευταία Κυριακή Μαρτίου	Τέταρτη Κυριακή Οκτωβρίου	Αποκλειστικά για τη Μεγάλη Βρετανία
USER	Ελεύθερη για προγραμ/σμό	Ελεύθερη για προγραμ/σμό	
No	Καμία αλλαγή	Καμία αλλαγή	

* επιλογή εργοστασίου

Η αλλαγή γίνεται πάντα μεταξύ 2 και 3 το πρωί.

Όταν επιλεγεί ο τύπος USER :

1. Εισάγετε ημέρα/μήνα της ημερομηνίας θερινής αλλαγής (+1h) με το **+ ή -** και **ok**.
2. Εισάγετε ημέρα/μήνα της ημερομηνίας χειμερινής αλλαγής (-1h) με το **+ ή -** και **ok**.

Ο χρονοδιακόπτης θα επικυρώσει σε ποιες εβδομάδες αντιστοιχούν αυτές οι ημερομηνίες και θα εφαρμόσει τις αλλαγές τις ίδιες περιόδους τα επόμενα έτη ανεξάρτητα από την ημερομηνία.

Διακοπές

Επιτρέπει την επιβολή ON ή OFF στην έξοδο για μία δεδομένη χρονική περίοδο. Αφού γίνει μία φορά η επιβολή θα διαγραφεί και δεν θα ξανασυμβεί το επόμενο έτος.

Επιλέξτε τη λειτουργία από το **menu** και μετά **ok**.

Με τα **+ ή -**, επιλέξτε την κατάσταση της επιβολής: ON ή OFF. **ok** για επικύρωση. Εισάγετε την ημέρα και το μήνα έναρξης της περιόδου (ημ/νία 1) με τα **+ ή -** και **ok**. Εισάγετε με τον ίδιο τρόπο την ημέρα και το μήνα πέρατος της περιόδου (ημ/νία 2).

Στη λειτουργία αυτο, το αναβοσβήνει για να δείξει ότι έχει προγραμματισθεί περίοδος διακοπών.

Το σταθεροποιείται αυτή την περίοδο.

Η επιβολή εφαρμόζεται από τις 00:00 της 1ης ημ/νίας ως τις 23:59 της 2ης ημ/νίας.

Εάν η 1η ημ/νία είναι πριν την τρέχουσα ημερομηνία, η περίοδος προγραμματισμού ισχύει για το επόμενο έτος.

Για τη διαγραφή μίας περιόδου διακοπών αρκεί να επιστρέψετε στη λειτουργία διακοπών και να πιέσετε ταυτόχρονα τα πλήκτρα **+ και -**. Εμφανίζεται το **clear**. Επιβεβαιώστε με το **ok**.

Επιβολή - Διακοπή

Στιγμιαία επιβολή

Με διαδοχικές πιέσεις στο **☺**.

Εάν η κατάσταση της επαφής είναι **ON** :

1^η φορά: προσωρινή διακοπή. **OFF** και αναβοσβήνουν. Η επιστροφή σε αυτόματη λειτουργία θα γίνει με το επόμενο βήμα προγ/σμού.

2^η φορά: μόνιμη επιβολή. **ON** και είναι σταθερά. Η επιστροφή από αυτή την επιβολή γίνεται χειροκίνητα.

3^η φορά: μόνιμη επιβολή. **OFF** και είναι σταθερά. Η επιστροφή από αυτή την επιβολή γίνεται χειροκίνητα.

4^η φορά: στιγμιαία επιβολή. Για την προσωμείωση παρουσίας. Με εμφανίζεται η κατάσταση εξόδου. Πρέπει να ακυρωθεί δια χειρός. Στη περίπτωση αυτή τα βήματα προγραμματισμού συμβαίνουν τυχαία σε διάστημα ± 59 min.

5^η φορά: επιστροφή σε αυτόματη λειτουργία.

Κλειδωμα

Για να αποκλείσετε κάθε ανεπιθύμητη μεταβολή, το πληκτρολόγιο του χρονοδιακόπτη μπορεί να κλειδωθεί με ένα κλειδί με κωδικό EG 004.

Το πληκτρολόγιο ξεκλειδώνει κατά τον ίδιο τρόπο.

Εγγύηση



Παρέχεται εγγύηση 24 μηνών από την ημέρα παραγωγής για τα προϊόντα της hager σε ότι αφορά κατασκευαστικό σφάλμα. Αν κάποιο υλικό βρεθεί να είναι ελαττωματικό πρέπει να επιστραφεί μέσω του προμηθευτή (χονδρέμπορου). Η εγγύηση δεν ισχύει αν: - μετά από επιθεώρηση από το ειδικό τμήμα ελέγχου της hager το εξάρτημα βρεθεί να έχει εγκατασταθεί με τρόπο που αντιτίθεται στους κανόνες του ηλεκτρολογικού σχεδίου και τις προδιαγραφές του υλικού, - δεν έχει ακολουθηθεί η διαδικασία επιστροφής του υλικού (μέσω δελτίου επιστροφής από τον προμηθευτή). Πρέπει να δίνονται διευκρινίσεις για το ελάττωμα όταν το υλικό επιστρέφεται.